

# NEUHEIT

Gebrauchsmusterschutz angemeldet

## Straßenbankettprofilierer

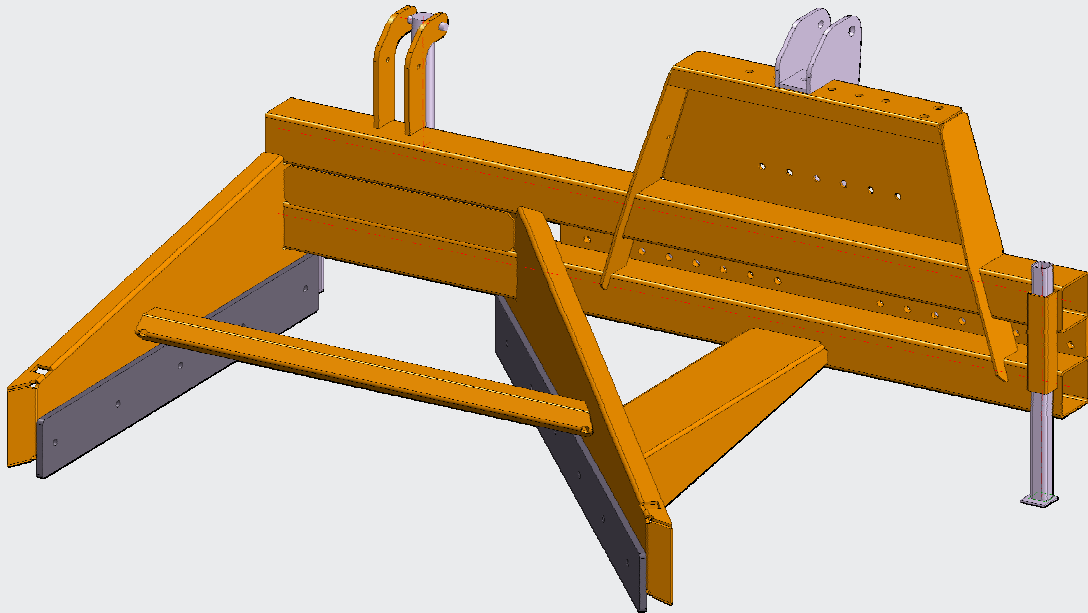

Die Fertigung und Erhaltung von Straßenbanketten gehört in den Kommunen zu einer wichtigen Aufgabe.

Bei kleinen Baulosen besteht oftmals das Problem, dass Professionisten zu teuer kommen und zu wenig flexibel sind.

### Wir haben die Lösung dafür:

Das Bankettmaterial wird mit einem Kipper oder LKW entlang des Straßenrandes aufgebracht. Durch die keilförmige Anordnung der Schienen (HARDOX) und die Fahrbewegung wird das Bankettmaterial mit unserem Profilierer an den Straßenrand befördert. Dabei wird gleichzeitig das benötigte Profil geformt.



Anbau an Schmalspur- oder Standardtraktoren  
durch verstellbare Anbaukonsolen



**Durch den höhenverstellbaren Schieber wird die notwendige  
Überhöhung für die Verdichtung eingestellt.**

**Mit einer Kehrmaschine die Straße reinigen.  
Mit der Rüttelwalze verdichten – fertig ist das benötigte Bankett.**



**Flexible und schnelle Bankettfertigung und Instandhaltung.**

**Bessere Nutzung vorhandener Kapazitäten und Maschinen.**  
In den meisten Gemeinden sind die zusätzlich benötigten Geräte vorhanden.

**Mit dieser Neuheit können wir Gemeinden ein einfaches und kostengünstiges Gerät zur Bankettfertigung anbieten.**

**Haben wir Ihr Interesse geweckt.  
Wir erstellen Ihnen gerne ein unverbindliches Angebot.**



Bankettformung



fertiges Bankett ohne Verdichtung

Technische Daten:	
Bankettbreite:	bis 600mm
Eigengewicht	340kg
Hydraulikanschluss	1x doppelwirkend
Anbaumaße	KAT 1, KAT 2
Abmessungen L/B/H	1400/2050/1040 mm
Schürfleisten	Hardox 4-seitig verwendbar
Leistungsbedarf	ab 50 PS

**Aus der Praxis – für die Praxis**

**Mehr als 200m Strassenbankett pro Stunde**

( incl. Straßenreinigung und Verdichtung)